

STANDAARD SPECIFICATIES

	VOLUME (M³)	VERMOGEN (PK)	LENGTE (CM)	BREEDTE (CM)	HOOGTE (CM)
PREMIUM 15	15	218	934	226	275
PREMIUM 17	17	218	976	226	295
PREMIUM 19	19	218	965	226	315
PREMIUM 21	21	218	934	260	315

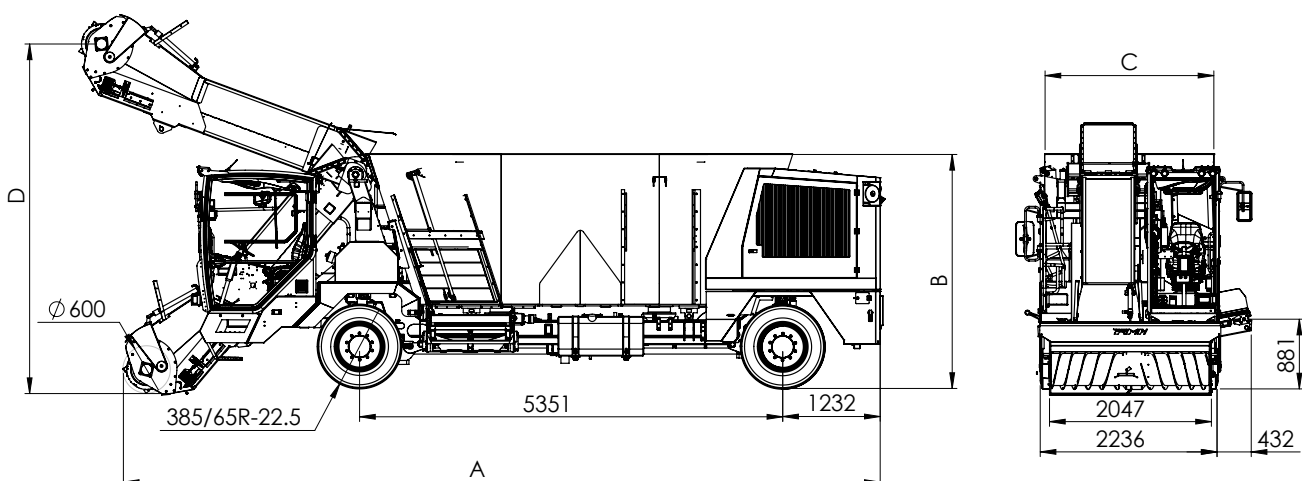

ERGONOMISCHE BEDIENING

Vanuit de ergonomisch gevormde cabine heeft de bestuurder een goed en helder zicht rondom de machine tijdens het werken. De bediening van de diverse functies gaat middels een overzichtelijk bedieningspaneel en controle-display. De RMH Premium is standaard uitgevoerd met een camerasysteem. Vanaf een duidelijk display in de cabine zorgt 1 camera voor goed zicht in de mengbak en een tweede camera voor zicht achter de machine bij het achteruit rijden.



UITGERUST MET:

- Spiraalfrees 200 cm breed met 66 messen
- Hydraulisch bedienbare freesbeschermkap
- Edelstaal achter spiraalfrees
- Invoertunnel met rubber invoerband 645 mm breed
- Twee verticale mengvijzels met overlappend-systeem, links draaiend
- Vijzels met parabolisch gevormde messen van hoogwaardig staal
- Zware mengvertragskasten, 2 versnellingen 20-44 omw/min
- Sauer Danfoss aandrijfmotoren
- Twee hydraulische contramessen
- Hydraulische losdeur links voor, 30cm uitschuifbare losband
- Cameraset met 1 monitor en 2 camera's, in mengbak en achter machine
- Spiraalfrees drum uit edelstaal
- Accumulator onder cylinder freesarm
- Volvo-Penta TAD870, 6 cyl., TIER IV-Final
- Vierwielbesturing in Farm-mode tot 8 km/u in Road-mode tot 25 km/u
- Sauer Danfoss hydrauliekpomp voor frezen
- Bosch Rexroth hydrauliekpompen voor mengen en rijden
- Carraro heavy duty voor- en achteras aandrijving
- Hydraulische vering op voor- en achteras
- Nieuw model cabine met fingertip-control, geluidsarm, verwarming, optimaal zicht
- Bestuurdersstoel Grammer Actimo XXL
- Voorverwarmingssysteem voor hydrauliekolie
- Opstakelbeveiliging aan de achterbumper
- I-Feed Good M1515 weegsysteem met 1 monitor en 4 weegstaven

OPTIES:

- Extra losdeur rechts voor, met 30cm uitschuifbare losband
- Extra losdeur links of rechts achter
- Verwarmde buitenspiegels
- Vierwiel aandrijving
- Elektrisch verstelbare rechter buitenspiegel
- Hydraulische invoer mineralen/vitamines in mengbak
- Edelstaal in de mengbak ca. 1 m hoog - levenslange garantie
- Edelstaal op buitenste segment van de vijzels
- Edelstaal ca. 10 cm breed op mengvijzels
- Overkookrand
- Zijwanden invoertunnel uit edelstaal
- Dubbele uitwerper op vijzels
- Magneet op mengvijzel
- Automatisch smeersysteem
- 40 Km/u. snelgang
- Extra schokdempers, 4 stuks
- Donaldson Top Spin voorfilter
- Diverse weegsystemen
- Airconditioning

DEALER STEMPEL:

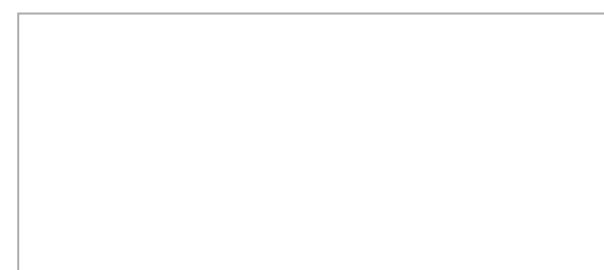

RMH
STOEVELAAR MACHINERY

TYPE **PREMIUM**



STOEVELAAR

Stoevelaar Machinery B.V.
Wolfveldseweg 1a
7737 PK Stegeren

T. +31 (0)529 46 13 77
F. +31 (0)529 46 13 31
E. info@rmhmixers.eu

WWW.RMHMIXERS.EU

De Premium is speciaal ontworpen voor de middelgrote en grote melkveebedrijven. Door zijn afmetingen, wendbaarheid en grote betrouwbaarheid is deze machine uitermate geschikt voor professionele bedrijven.

- 2 planetaire aandrijfkasten aangedreven door SauerDanfoss hydromotoren
- Vierwielbesturing
- Uiterst wendbaar
- Edelstaal achter frees

De RMH Premium wordt aangedreven middels een Volvo Penta TAD870, TIER IV-Final 218 PK. Door alle belangrijke componenten, zoals de motor, hydrauliekpompen, koelers, etc. achterop de machine te monteren, wordt een lange levensduur verzekerd en is de machine erg toegankelijk voor het onderhoud. Tevens is hierdoor het geluidsniveau in de cabine beduidend lager.



STRUKTUURBEHOUDENDE FREES

TIER IV FINAL MOTOR

ERGONOMISCHE CABINE

LAAG BRANDSTOFVERBRUIK

UITERST WENDBAAR

STRUCTUUR BEHOUDENDE FREES

De machine heeft een 200 cm brede spiraalfrees. Deze frees met speciaal gevormde messen zorgt voor een structuurbehoud van de producten. Met slechts 66 messen op de frees wordt een hoge laadcapaciteit gegarandeerd. De frees wordt door een hydraulisch bedienbare klep afgeschermd.

LOSSEN

Het product wordt gelost via een standaard grote losdeur links voor. Een hydraulisch traploos uitschuifbare afvoerketting zorgt ervoor dat het product op de juiste plek komt. Hierdoor wordt niet over het product gereden en kan er gelijkmatig gedoseerd worden. Meerdere losdeuren op meerdere posities zijn optioneel mogelijk.



MENGEN

De 2 verticale mengvijzels met 'overlapping-systeem' hebben speciaal gevormde snijmesses. Door dit 'overlap systeem' is het mogelijk kleinere mengsels perfect te mengen. In combinatie met de speciaal gevormde mengbak garandeert dit een homogeen, luchtig mengsel. De hydraulisch bedienbare tegenmesses zorgen voor extra snijcapaciteit.



UITGEVOERD MET EDELSTAAL

STANDAARD

Achter frees

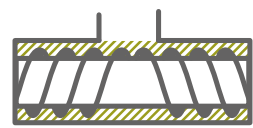

OPTIONEEL

Buitenste segmenten mengvijzel



Mengbak (ca. 1 meter hoog)

